

MAISOFA®

CATÁLOGO DE PRODUTOS
2026

coleção

HORIZONTES

Um olhar que se expande em descobertas, movimento e amplitude, sem limites para as formas de conforto e estética, unidos a emoção da contemplação.

ABIMAD⁴¹

REV 01/2026

A hand is shown in silhouette, reaching out towards a sunset over the ocean. The hand is wearing a bracelet. The background is a warm, golden sunset sky over a body of water.

COLEÇÃO HORIZONTES

A Maisofa comemora através da coleção Horizontes os seus 9 anos de existência, o amadurecimento da empresa e da linha de produtos atual reúne um acervo que celebra uma trajetória de criação que contempla uma Linha de tempo completa.

As lembranças e emoções do Passado através da coleção “Memórias” lançada em 2025, o Presente representando através da coleção “Mais Experiências” lançada em 2024, e agora futuro na nova coleção “Horizontes”, que chega para trazer aquilo que vislumbramos para o além, o que nos projeta para a frente pensando em sofás que carregam consigo a força de abrir caminhos e de completar ambientes com amplitude e visão.

Criada para simbolizar o olhar que se expande, as infinitas possibilidades e a elegância que não tem limites. Ela é sobre descobertas e movimentos, tanto da vida quanto do design.

Cada peça da coleção é um convite para explorar novas formas de conforto, estética e emoção, como quem contempla um horizonte sem fim.

QUEM SOMOS

Fundada em 2016, a Maisofa nasceu com o compromisso de oferecer profissionalismo, excelência no atendimento e produtos de alto padrão ao mercado de estofados. Nosso objetivo é entregar peças com acabamento impecável, conforto superior e design contemporâneo.

Com uma equipe de profissionais qualificados e experientes, trabalhamos com paixão e dedicação para criar sofás únicos, buscando constantemente inovação. Nosso foco está sempre nas necessidades dos clientes, transformando ambientes em espaços acolhedores e de qualidade.

ESSÊNCIA DA MARCA

Mais design e mais experiências: esse é o propósito que nos acompanha desde a criação da marca. Convidamos as pessoas a viverem experiências diversas e desafiadoras, que possibilitam conexões profundas consigo mesmas e com os outros. Estar em família, redescobrir o prazer de estar em casa, deixar-se envolver pela magia de grandes espetáculos ou explorar sabores e aromas da gastronomia: tudo isso faz parte do universo que acreditamos.

Também incentivamos a vivência da arte e da cultura, o lazer em lugares inspiradores, a quebra de padrões e a busca por uma vida mais plena e vibrante. Nossos produtos vão além do mobiliário: são parte essencial dessas experiências, oferecendo não apenas conforto físico, mas também emocional. Ao integrarem-se ao ambiente familiar e aos momentos de lazer, ajudam a criar memórias preciosas e sensações duradouras de aconchego e bem-estar.

QUALIDADE E COMPROMISSO

Reconhecida pela produção de estofados de alto padrão, com atuação no mercado nacional e internacional, a MAISOFA conquistou em janeiro de 2026, a certificação ISO 9001:2015, concedida pela CBG, Certificadora Brasileira de Gestão. Mais do que um selo, essa certificação representa um compromisso contínuo com a qualidade, a eficiência dos processos e a padronização produtiva, garantindo que cada sofá entregue ao mercado siga rigorosamente os mesmos critérios de controle, desempenho e acabamento.

Essa certificação reforça a forma como a MAISOFA pensa, projeta e produz: com método, responsabilidade e foco total na satisfação dos seus parceiros lojistas e consumidores finais. Cada etapa, do desenvolvimento ao produto final, passa a operar sob padrões internacionais de gestão da qualidade.

Essa conquista traduz o que sempre esteve presente em nosso DNA: evoluir constantemente, respeitando processos, pessoas e o alto nível de exigência que o mercado premium demanda.





ESTUDIO MAISOFA

O estúdio é formado por um conjunto de profissionais de diversas áreas que trabalham constantemente na pesquisa e desenvolvimento da criação de novos produtos.

Buscam sempre a inovação em conjunto com os lojistas parceiros e profissionais de decoração, analisando com muito critério a necessidade do mercado, que somada as tendências de formas, texturas, cores e materiais, se transformam na Maisofa.



BRUNO FAUCZ

Designer de móveis catarinense, formado em Design de Mobiliário e pós-graduado em Master Design Internacional. Bruno Faucz fundou seu Studio de Design em 2013, focado em produtos completos e funcionais.

Reconhecido internacionalmente, expôs em diversas semanas de design e eventos renomados, como na Milan Design Week e ICFE em NY. Defende que o design é a "Materialização da informação", pois acredita que um bom projeto é concebido com base no maior número de informações coletadas nos mais diversos campos de conhecimento.



B2D DESIGN

Emerson Borges, graduado no curso de Design e pós-graduado em Marketing, já atuou como docente, consultor empresarial, e diretor de criação.

Sua poltrona Fólio, faz parte do acervo permanente de design do Museu Oscar Niemeyer, suas peças K e Fly foram premiadas com o Certificado de Boa Forma, e a linha Elements, de portas, foi premiada no Salão de design da Casa Brasil 2013.

Emerson Borges atua hoje junto do seu filho Matheus Borges através da B2D Design.



ZANOCCHI E STARCK

O estúdio de arquitetura e design foi fundado em 2013 em Torino pelo arquiteto italiano Andrea Zanocchi e pela designer brasileira Carolina Starke.

Seus projetos nascem da atenção aos detalhes e da fusão de experiências profissionais e culturais diferentes.

Entre os importantes prêmios que conquistaram, estão o Brasil Design Awards, Museu da Casa Brasileira e Salão Design. Seus trabalhos já foram expostos internacionalmente em notáveis feiras do ramo, e publicados em grandes revistas de decoração e design.

ABIMAD'41

LANÇAMENTOS 2026		COLEÇÕES ANTERIORES	
ATACAMA	06	CACHOS	31
CAPRI	09	COZY	37
CATENA	12	HORIZONTE	42
CORAL	15	MALTA	46
DRAPP	18	MEMÓRIAS	49
OCEANO	21	META	54
SUMA	25	META CAMA	57
WING	28	MORADA	60
		ORQUESTRA	64
		ÓPERA	73
		PARA SEMPRE	80
		SINTONIA	84

Designers	04	Escala de Conforto	90	Composição do Produtos	89	Guia de medidas	89
-----------	----	--------------------	----	------------------------	----	-----------------	----

ATACAMA

Linha Conceitual - Retrátil e Reclinável
Desenvolvido por Estúdio Maisofa.



o sofá ATACAMA foi inspirado no silêncio do deserto e no movimento de suas areias, local onde o horizonte se expande sem limites, é a beleza da imensidão pura, onde o olhar alcança o infinito e o tempo parece suspenso. Um convite a contemplação profunda à liberdade absoluta.

ATACAMA



ATACAMA

MODULOS COM BR 25

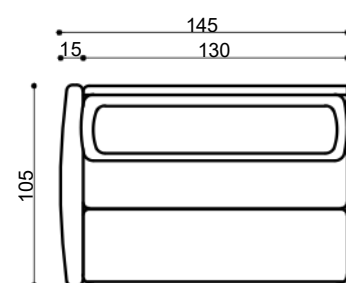

26501175 145 130 15

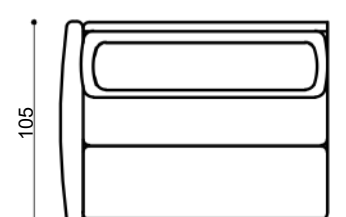

26503175 135 120 15

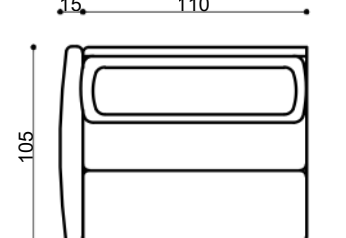

26504175

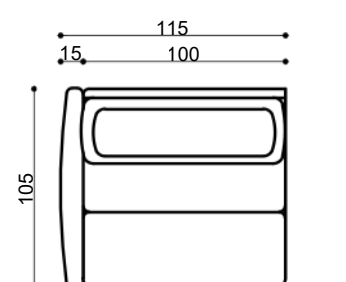

26505175

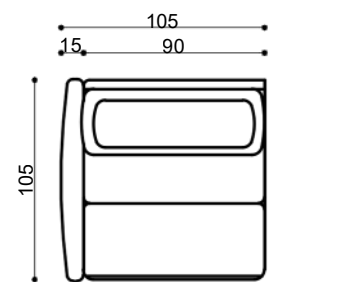

26506175

MODULOS SEM BR

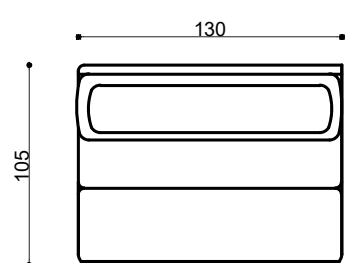

26602175

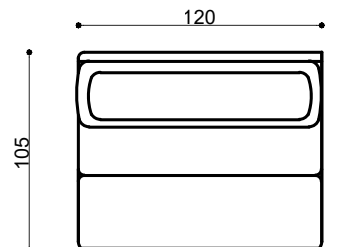

26607175

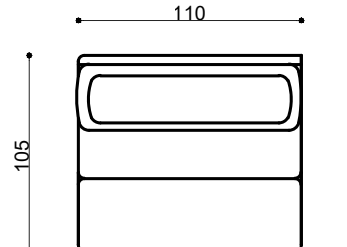

26608175

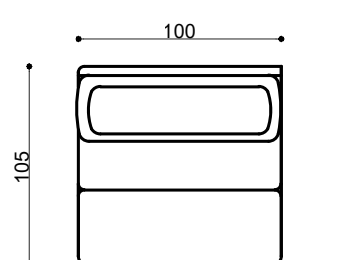

26609175

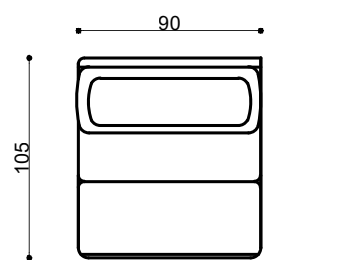

26610175

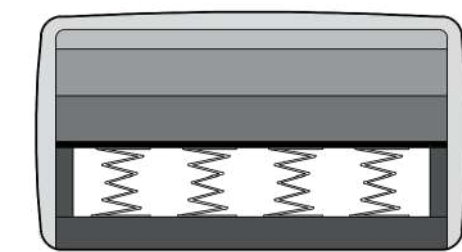
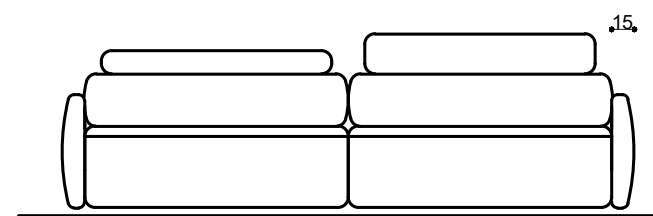
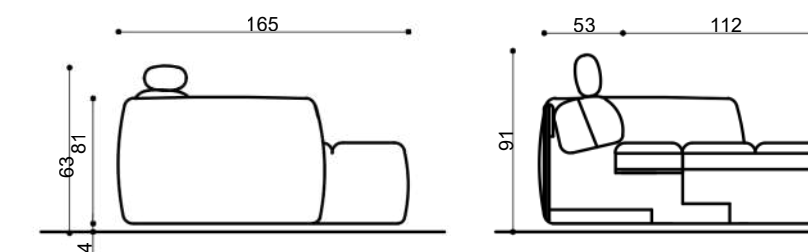
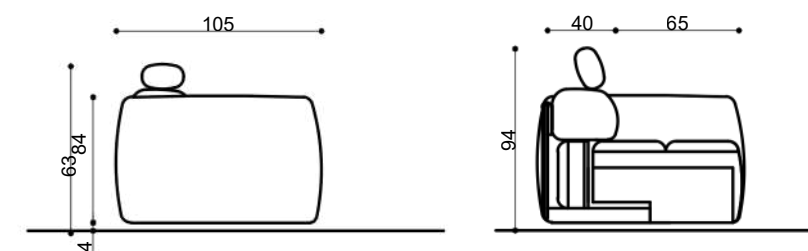

Fibra Acrilica 250 Soft
D24 Hipersoft
D28 SuperSoft RR
D30 Soft
Percinta Italiana Molas
Bonnel

CÓD	DESCRIÇÃO	L	P	A
26501175	ATACAMA MOD 145 C/ AUTOMACAO (ASS 130 BR 15) [ASS 1] [BR 1] [RET 1] [REC 1]	1,45	1,05	0,84
26503175	ATACAMA MOD 135 C/ AUTOMACAO (ASS 120 BR 15) [ASS 1] [BR 1] [RET 1] [REC 1]	1,35	1,05	0,84
26504175	ATACAMA MOD 125 C/ AUTOMACAO (ASS 110 BR 15) [ASS 1] [BR 1] [RET 1] [REC 1]	1,25	1,05	0,84
26505175	ATACAMA MOD 115 C/ AUTOMACAO (ASS 100 BR 15) [ASS 1] [BR 1] [RET 1] [REC 1]	1,15	1,05	0,84
26506175	ATACAMA MOD 105 C/ AUTOMACAO (ASS 90 BR 15) [ASS 1] [BR 1] [RET 1] [REC 1]	1,05	1,05	0,84
26602175	ATACAMA MOD 130 S/ BR C/ AUTOMACAO [ASS 1] [RET 1] [REC 1]	1,30	1,05	0,84
26607175	ATACAMA MOD 120 S/ BR C/ AUTOMACAO [ASS 1] [RET 1] [REC 1]	1,20	1,05	0,84
26608175	ATACAMA MOD 110 S/ BR C/ AUTOMACAO [ASS 1] [RET 1] [REC 1]	1,10	1,05	0,84
26609175	ATACAMA MOD 100 S/ BR C/ AUTOMACAO [ASS 1] [RET 1] [REC 1]	1,00	1,05	0,84
26610175	ATACAMA MOD 90 S/ BR C/ AUTOMACAO [ASS 1] [RET 1] [REC 1]	0,90	1,05	0,84

ABIMAD41
LANÇAMENTOS



CAPRI

Linha Conceitual - Living
Desenvolvido por Estúdio Maisofa.

A poltrona CAPRI nasce de onde o azul do mar se encontra a elegância do horizonte mediterrâneo. Cada curva e forma reflete a luz, o frescor e o prazer de olhar além. Um refúgio onde o horizonte é sinônimo de sofisticação.

CAPRI



CAPRI

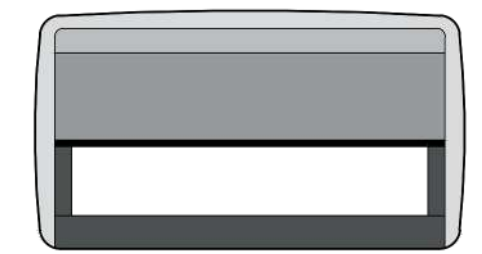
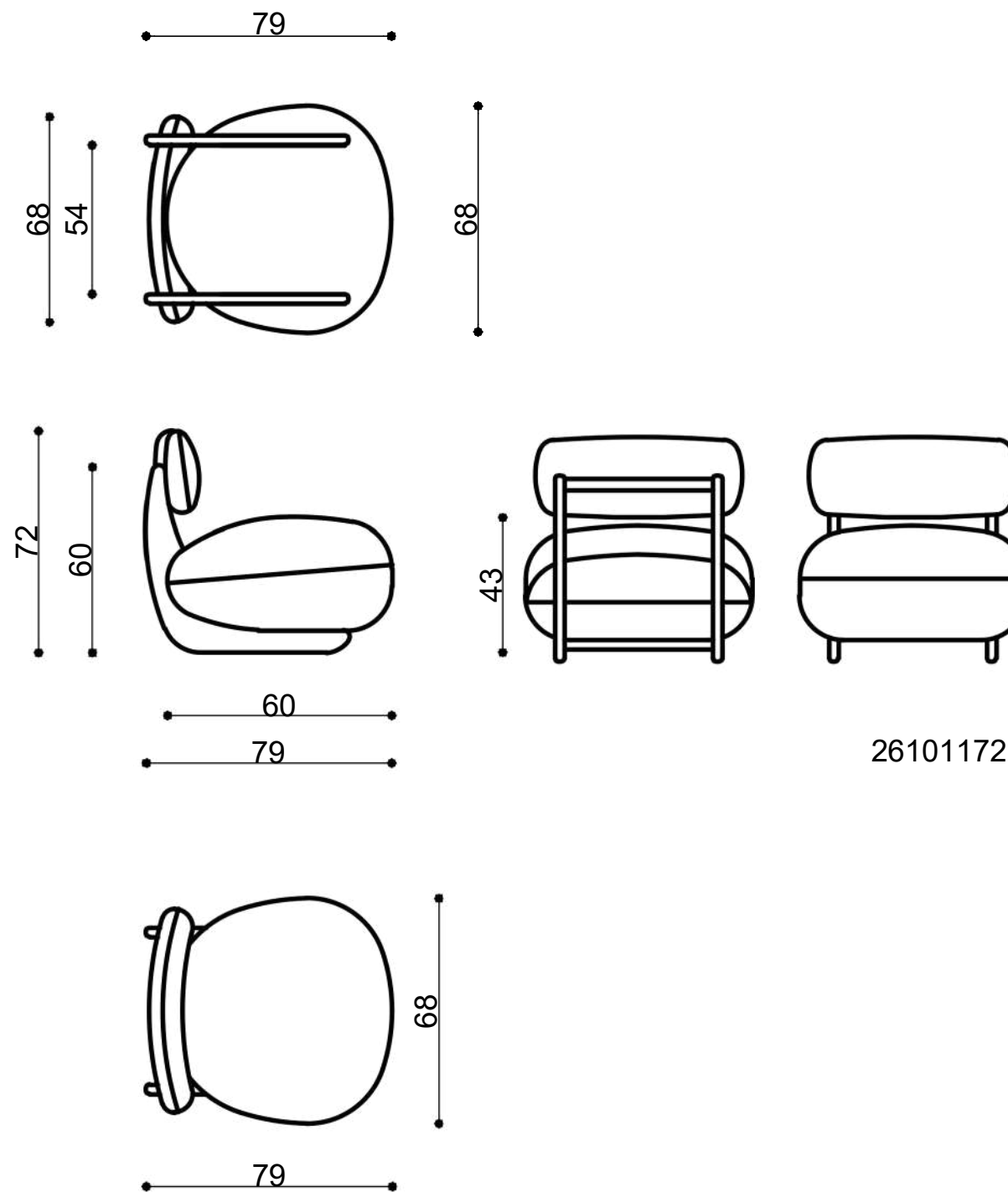

Fibra Acrílica 250
Soft D24 Hipersoft
D33 Soft Percinta
Italiana

CATENA

Linha Conceitual - Retrátil e Reclinável
Desenvolvido por Estúdio Maisofa.



o sofá CATENA representa a ligação entre caminhos, tempos e visões. Como uma corrente contínua, une o passado, presente e o futuro na mesma linha de conforto e beleza. É a elegância da conexão que nunca se rompe.

CATENA



CATENA

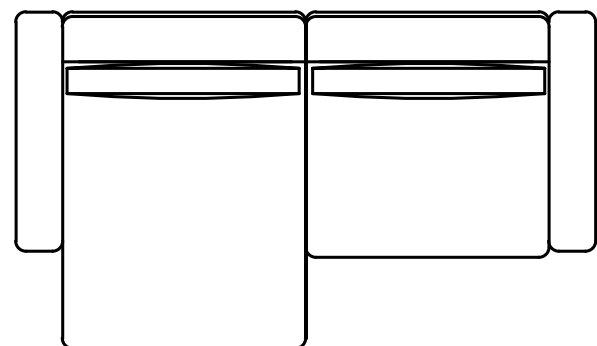
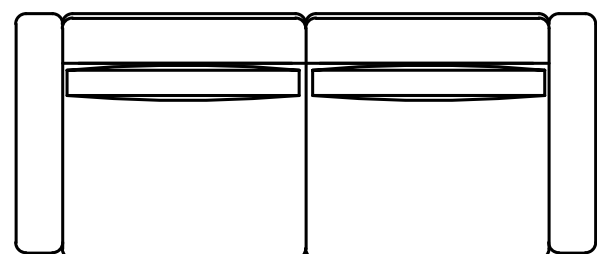
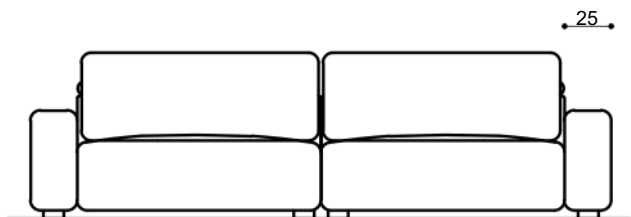
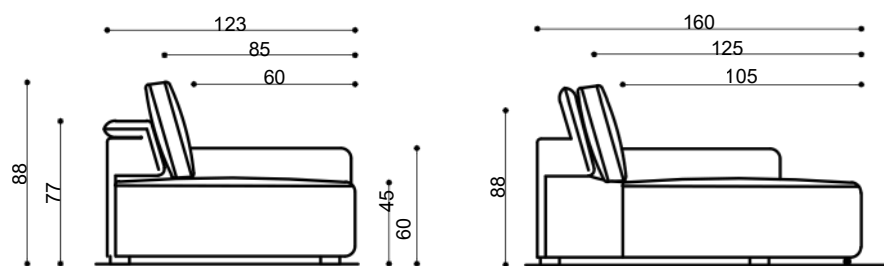

MODULOS COM BR 25

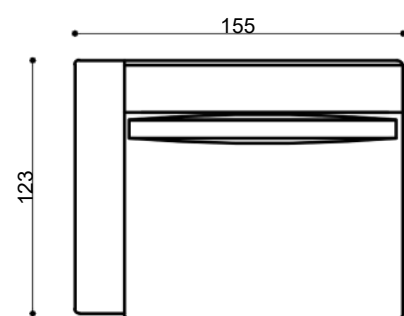

26501177

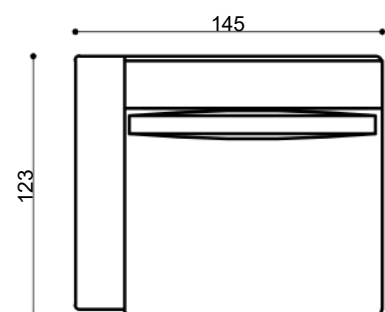

26502177

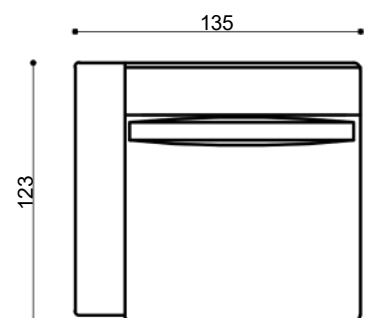

26503177

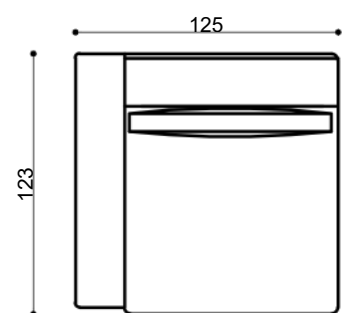

26504177

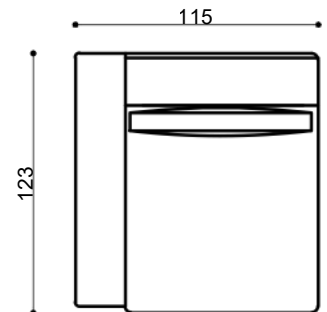

26505177

MODULOS SEM BR

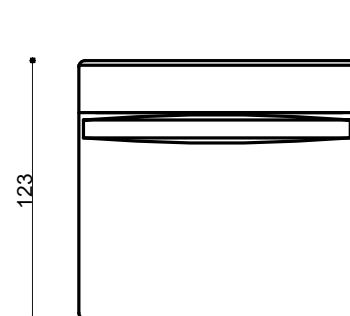

26606177

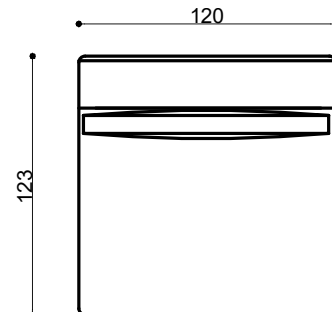

26607177

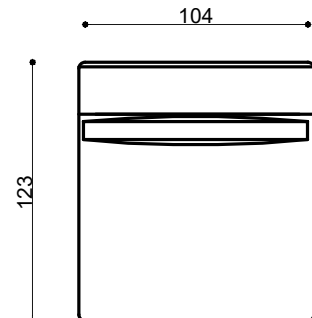

26608177

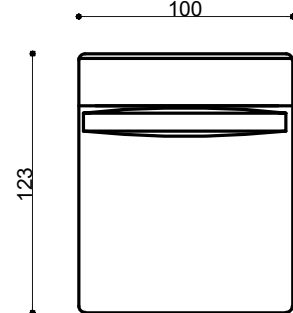

26609177

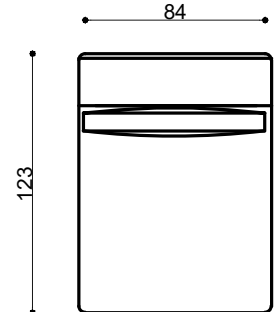

26601177

CANTO FIXO COM RECLINIO

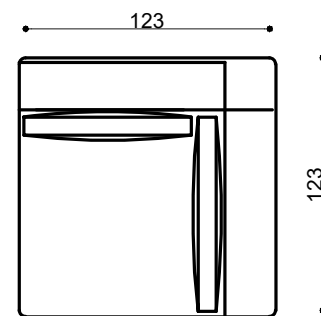

26111177

MÓDULO RECAMIER FIXA COM RECLINEO

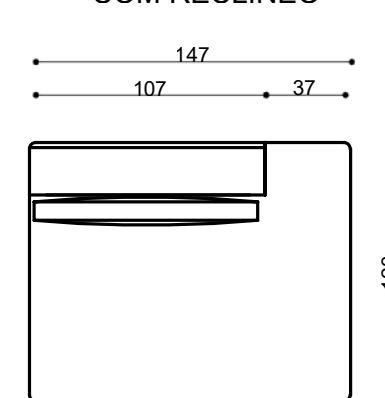

26612177

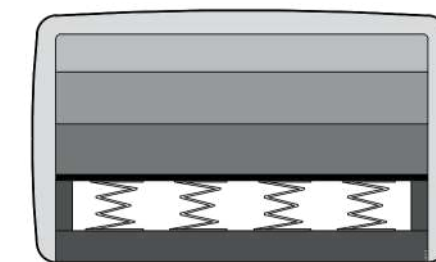

Fibra Acrílica 500 Ultra Soft
D24 Hipersoft
D28 SuperSoft RR
D30 Soft
Percinta Italiana
Molas Bonnel

CÓD	DESCRIÇÃO	L	P	A
26513177	CATENA MOD 160 (ASS 130 BR 30) [ASS 1] [BR 1] [RET 1] [REC 1]	1,60	1,23	0,88
26514177	CATENA MOD 150 (ASS 120 BR 30) [ASS 1] [BR 1] [RET 1] [REC 1]	1,50	1,23	0,88
26515177	CATENA MOD 140 (ASS 110 BR 30) [ASS 1] [BR 1] [RET 1] [REC 1]	1,40	1,23	0,88
26516177	CATENA MOD 130 (ASS 100 BR 30) [ASS 1] [BR 1] [RET 1] [REC 1]	1,30	1,23	0,88
26517177	CATENA MOD 120 (ASS 90 BR 30) [ASS 1] [BR 1] [RET 1] [REC 1]	1,20	1,23	0,88
26501177	CATENA MOD 155 (ASS 130 BR 25) [ASS 1] [BR 1] [RET 1] [REC 1]	1,55	1,23	0,88
26502177	CATENA MOD 145 (ASS 120 BR 25) [ASS 1] [BR 1] [RET 1] [REC 1]	1,45	1,23	0,88
26503177	CATENA MOD 135 (ASS 110 BR 25) [ASS 1] [BR 1] [RET 1] [REC 1]	1,35	1,23	0,88
26504177	CATENA MOD 125 (ASS 100 BR 25) [ASS 1] [BR 1] [RET 1] [REC 1]	1,25	1,23	0,88
26505177	CATENA MOD 115 (ASS 90 BR 25) [ASS 1] [BR 1] [RET 1] [REC 1]	1,15	1,23	0,88
26606177	CATENA MOD 130 S/ BR [ASS 1] [RET 1] [REC 1]	1,30	1,23	0,88
26607177	CATENA MOD 120 S/ BR [ASS 1] [RET 1] [REC 1]	1,20	1,23	0,88
26608177	CATENA MOD 110 S/ BR [ASS 1] [RET 1] [REC 1]	1,10	1,23	0,88
26609177	CATENA MOD 100 S/ BR [ASS 1] [RET 1] [REC 1]	1,00	1,23	0,88
26610177	CATENA MOD 90 S/ BR [ASS 1] [RET 1] [REC 1]	0,90	1,23	0,88
26111177	CATENA MOD CANTO	1,23	1,23	0,88
26612177	CATENA RECAMIER 150	1,50	1,23	0,88

ABIMAD⁴¹
LANÇAMENTOS

CORAL

Linha Conceitual - Retrátil e Reclinável
Desenvolvido por Estúdio Maisofa.



O sofá CORAL representa as curvas que estão sob a superfície do oceano, é onde o horizonte se revela em profundidade. Coral simboliza a beleza rara que cresce silenciosamente, formando paisagens vivas e eternas. Um luxo orgânico que nasce do tempo e do mar.

CORAL



CORAL

CHAISES FIXAS

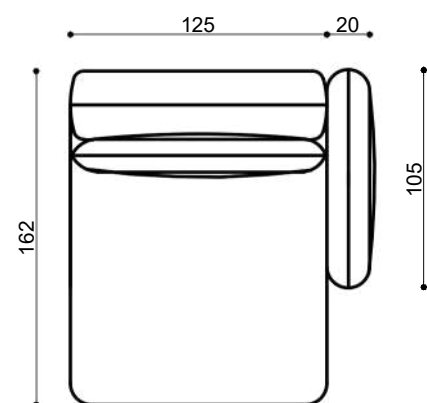

26713171

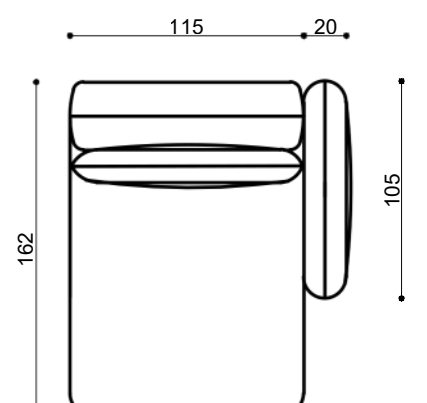

26703171

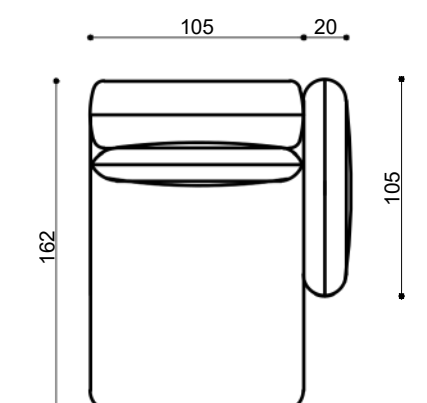

26712171

MODULOS RETRÁTEIS COM BRAÇO

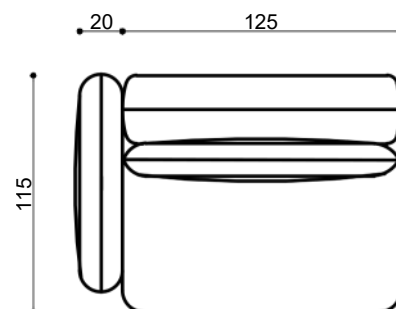

26505171

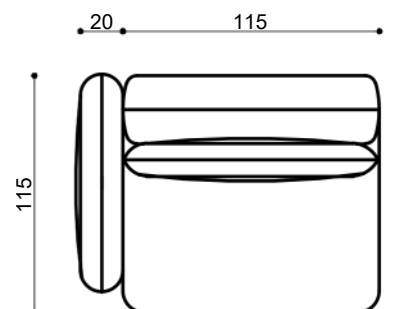

26501171

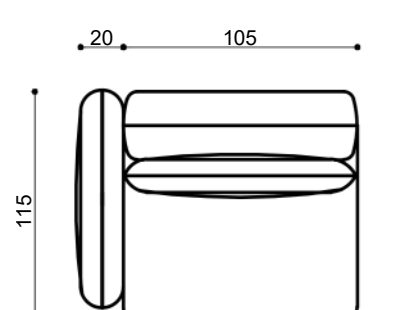

26506171

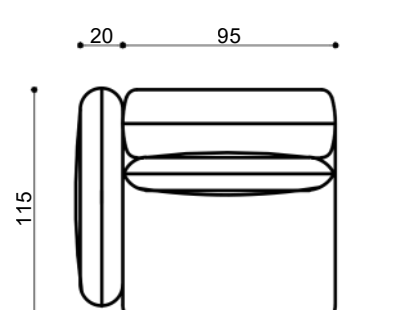

26507171

MODULOS RETRÁTEIS SEM BR

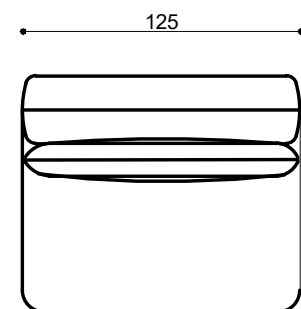

26609171

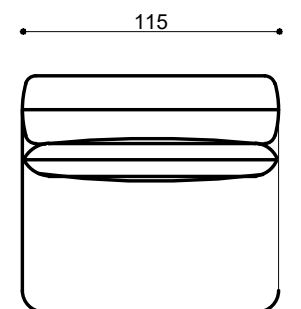

26602171

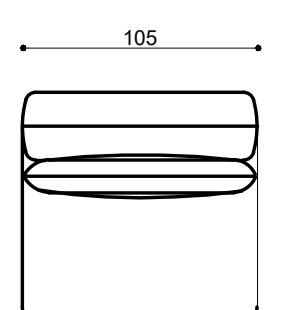

26610171

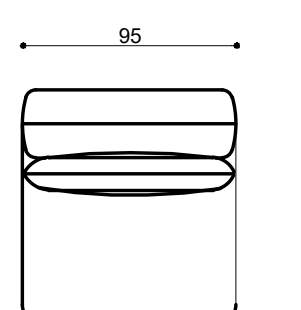

26611171

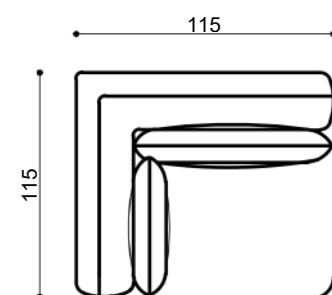

26122171

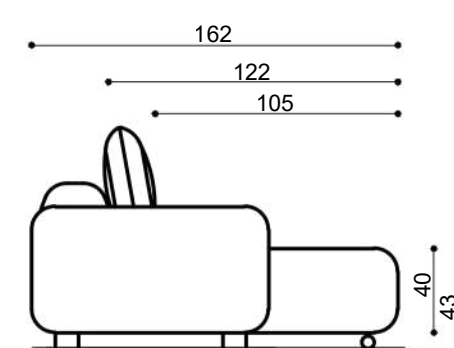
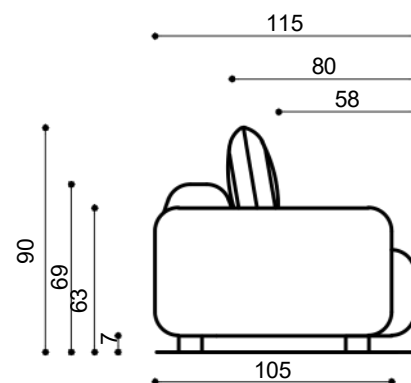

Fibra Acrílica 250 Soft
D24 Hipersoft
D28 SuperSoft RR
D30 Soft
Percinta Italiana Molas
Bonnell

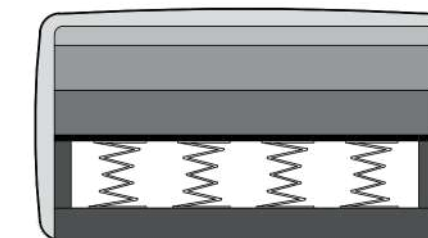

CÓD	DESCRIÇÃO	L	P	A
26505171	CORAL MOD 145 (ASS 125 BR 20) [ASS 1] [BR 1] [RET 1]	1,45	1,15	0,90
26501171	CORAL MOD 135 (ASS 115 BR 20) [ASS 1] [BR 1] [RET 1]	1,35	1,15	0,90
26506171	CORAL MOD 125 (ASS 105 BR 20) [ASS 1] [BR 1] [RET 1]	1,25	1,15	0,90
26507171	CORAL MOD 115 (ASS 95 BR 20) [ASS 1] [BR 1] [RET 1]	1,15	1,15	0,90
26609171	CORAL MOD 125 S/ BR [ASS 1] [RET 1]	1,25	1,15	0,90
26602171	CORAL MOD 115 S/ BR [ASS 1] [RET 1]	1,15	1,15	0,90
26610171	CORAL MOD 105 S/ BR [ASS 1] [RET 1]	1,05	1,15	0,90
26611171	CORAL MOD 95 S/ BR [ASS 1] [RET 1]	0,95	1,15	0,90
26714171	CORAL MOD 145 [FIXO] (ASS 125 BR 20) [ASS 1] [BR 1]	1,45	1,15	0,90
26715171	CORAL MOD 135 [FIXO] (ASS 115 BR 20) [ASS 1] [BR 1]	1,35	1,15	0,90
26716171	CORAL MOD 125 [FIXO] (ASS 105 BR 20) [ASS 1] [BR 1]	1,25	1,15	0,90
26717171	CORAL MOD 115 [FIXO] (ASS 95 BR 20) [ASS 1] [BR 1]	1,15	1,15	0,90
26818171	CORAL MOD 125 S/ BR [FIXO] [ASS 1]	1,25	1,15	0,90
26819171	CORAL MOD 115 S/ BR [FIXO] [ASS 1]	1,15	1,15	0,90
26820171	CORAL MOD 105 S/ BR [FIXO] [ASS 1]	1,05	1,15	0,90
26821171	CORAL MOD 95 S/ BR [FIXO] [ASS 1]	0,95	1,15	0,90
26713171	CORAL CHAISE 145 [FIXO] (ASS 125 BR 20) [ASS 1] [BR 1]	1,45	1,62	0,90
26703171	CORAL CHAISE 135 [FIXO] (ASS 115 BR 20) [ASS 1] [BR 1]	1,35	1,62	0,90
26712171	CORAL CHAISE 125 [FIXO] (ASS 105 BR 20) [ASS 1] [BR 1]	1,25	1,62	0,90
26122171	CORAL MOD CANTO	1,15	1,15	0,90

ABIMAD⁴¹
LANÇAMENTOS



DRAPP

Linha Conceitual - Living
Desenvolvido por Bruno Faucz.



Design
**BRUNO
FAUCZ**

Onde o tecido repousa em dobras suaves, livre, generoso, quase fluído. A peça envolve o corpo com conforto absoluto, onde o toque desacelera e o tempo se acomoda.

DRAPP



DRAPP

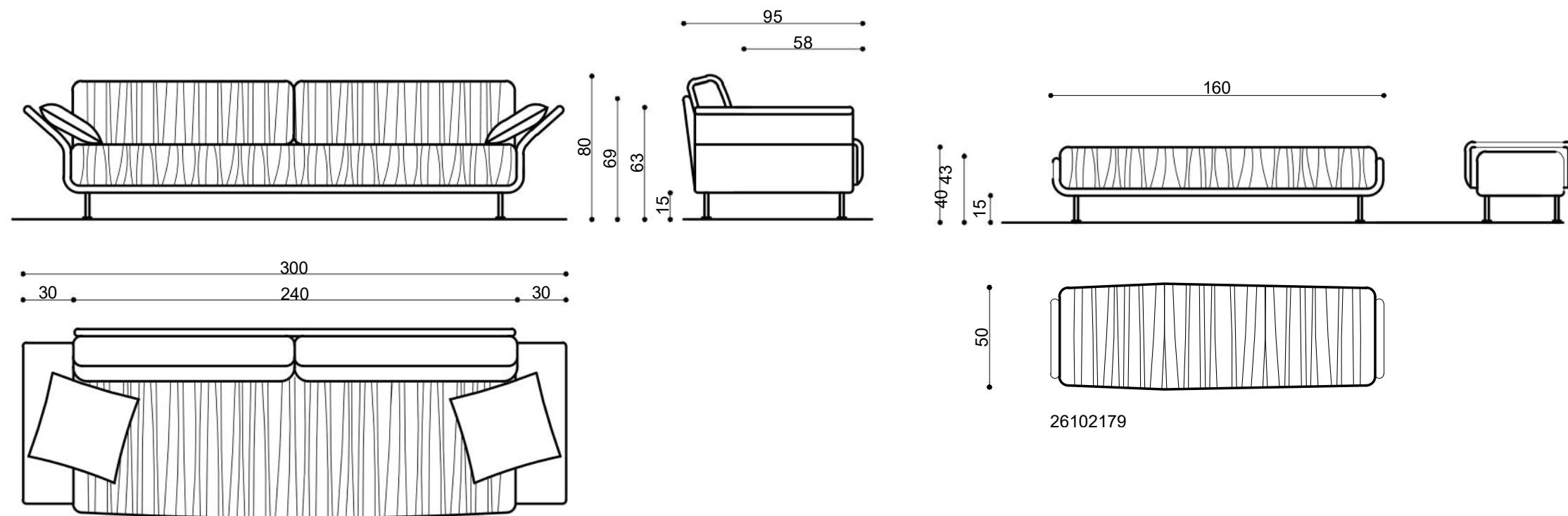

26401179

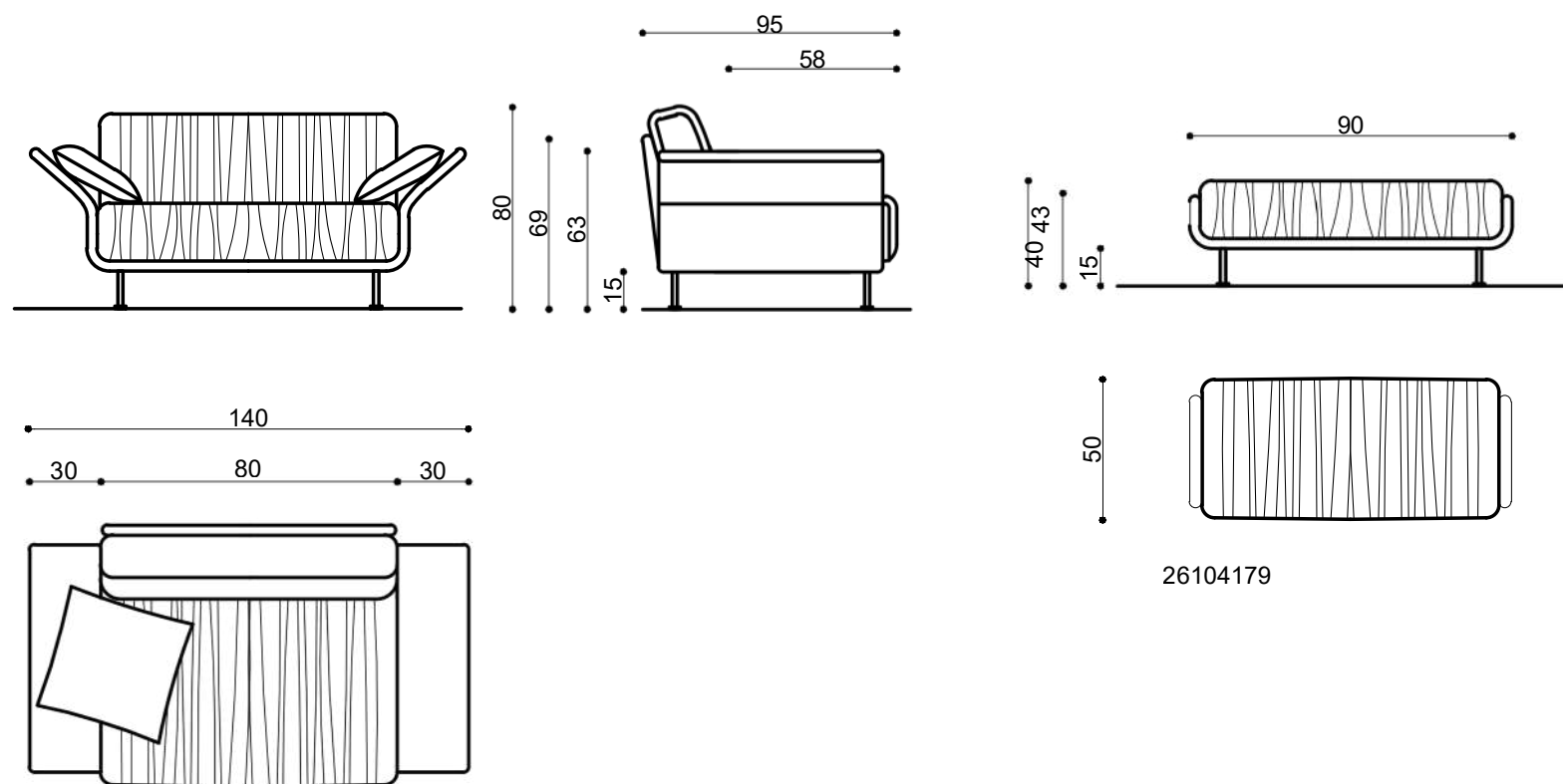

26103179

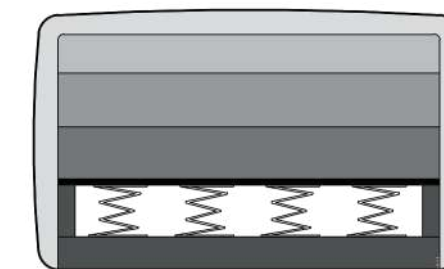

Fibra Acrílica 500 Ultra Soft
D24 Hipersoft
D28 SuperSoft RR
D30 Soft
Percinta Italiana
Molas Bonnel

CÓD	DESCRIÇÃO	L	P	A
26405179	DRAPP 4 LUGARES 320 [ASS 1] [BR 2]	3,20	0,95	0,80
26401179	DRAPP 4 LUGARES 300 [ASS 1] [BR 2]	3,00	0,95	0,80
26406179	DRAPP 4 LUGARES 280 [ASS 1] [BR 2]	2,80	0,95	0,80
26307179	DRAPP 3 LUGARES 260 [ASS 1] [BR 2]	2,60	0,95	0,80
26308179	DRAPP 3 LUGARES 240 [ASS 1] [BR 2]	2,40	0,95	0,80
26209179	DRAPP 2 LUGARES 220 [ASS 1] [BR 2]	2,20	0,95	0,80
26103179	DRAPP POLTRONA 140	1,40	0,95	0,80
26104179	DRAPP PUFF 90	0,90	0,50	0,43
26102179	DRAPP BANCO 160	1,60	0,50	0,43

ABIMAD⁴¹
LANÇAMENTOS

OCEANO

Linha Conceitual - Living
Desenvolvido por Estudio Maisofa.



O sofá Oceano é inspirado na vastidão em balanço constante. Seu movimento inspira liberdade, profundidade e emoção sem fim. Um espaço onde o olhar se perde e a imaginação se encontra.

OCEANO



OCEANO

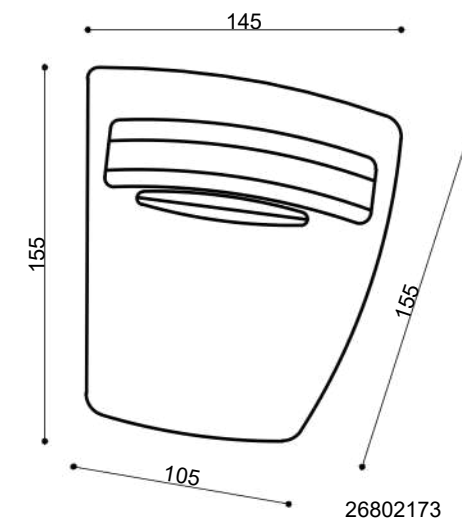
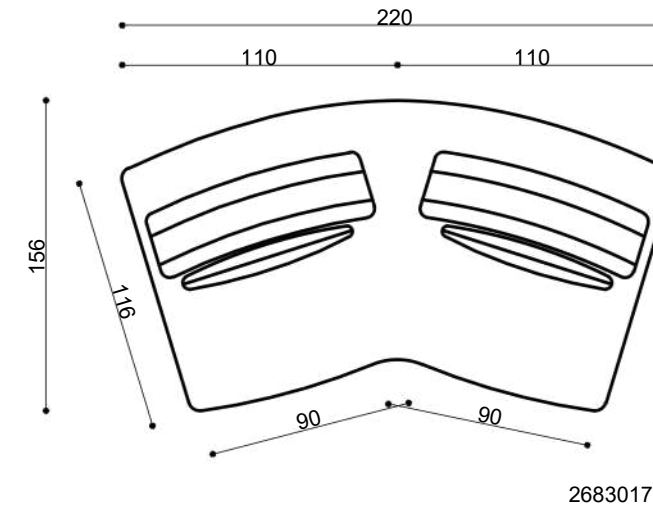
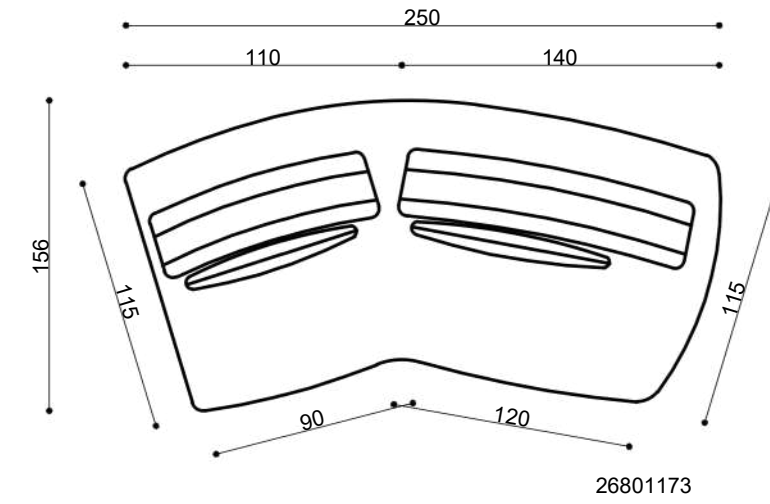
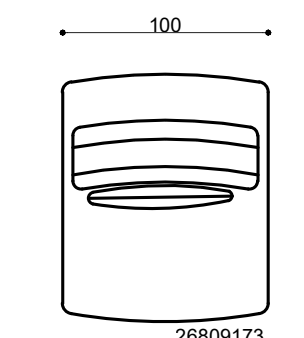
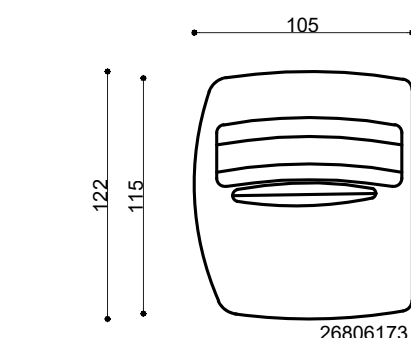
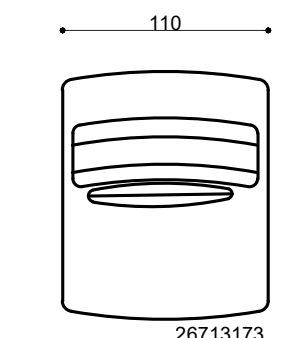
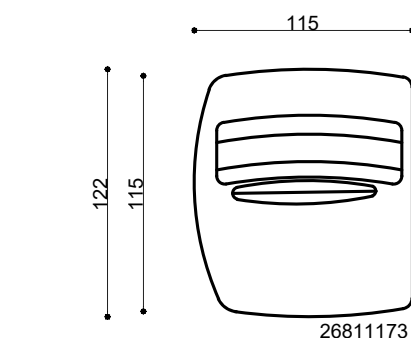
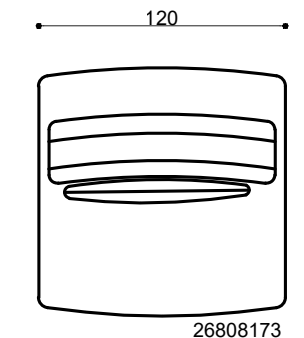
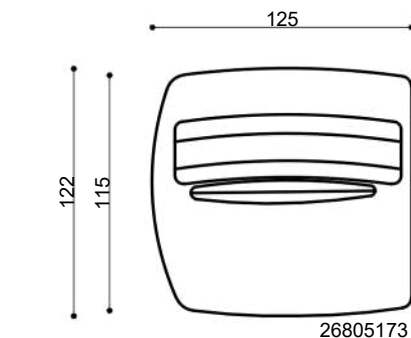
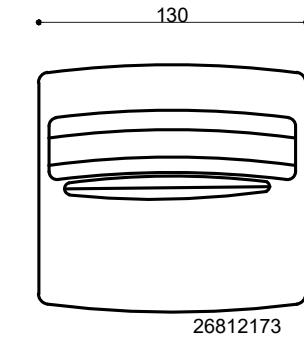
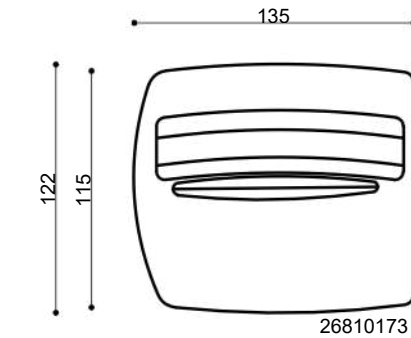
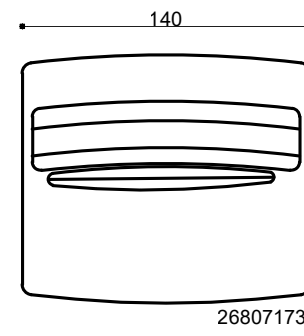
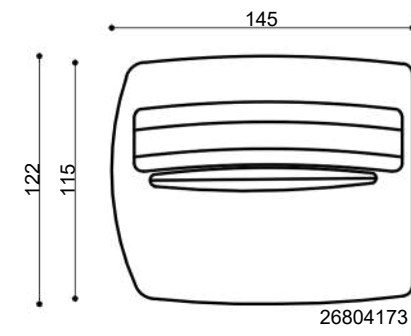
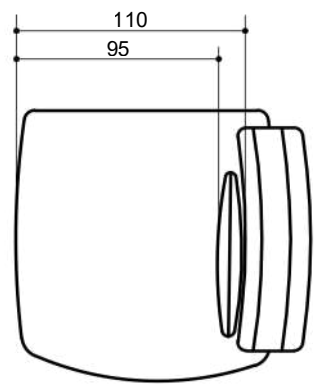
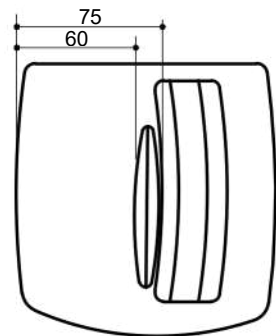
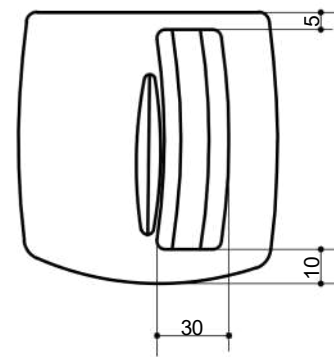
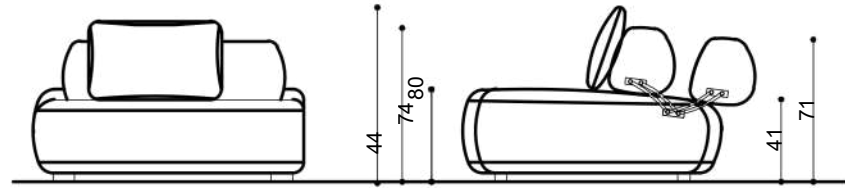

OCEANO

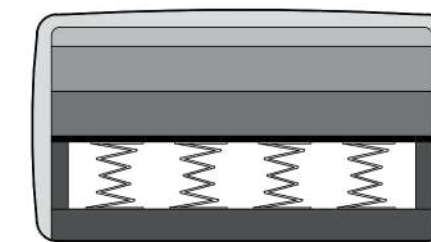

Fibra Acrílica 250 Soft
D24 Hipersoft
D28 SuperSoft RR
D30 Soft
Percinta Italiana Molas
Bonnel

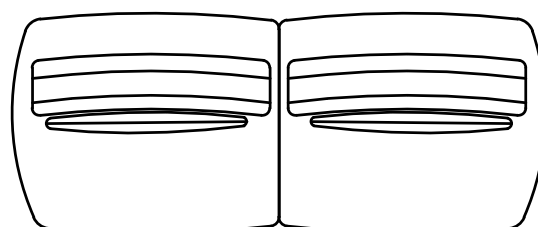
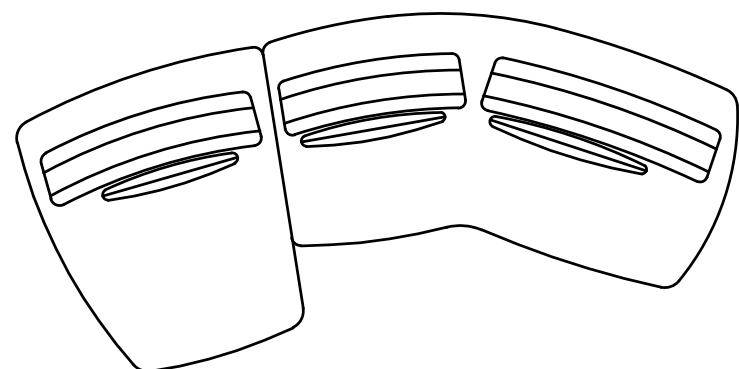
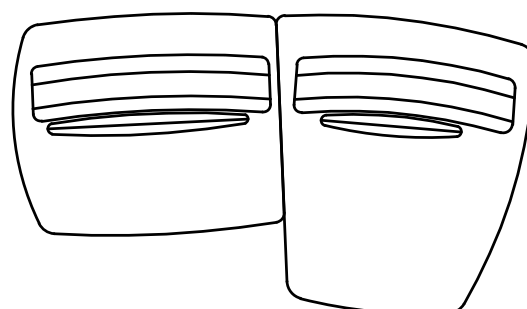
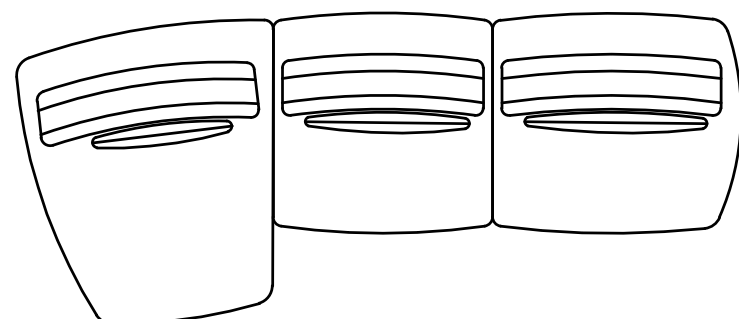
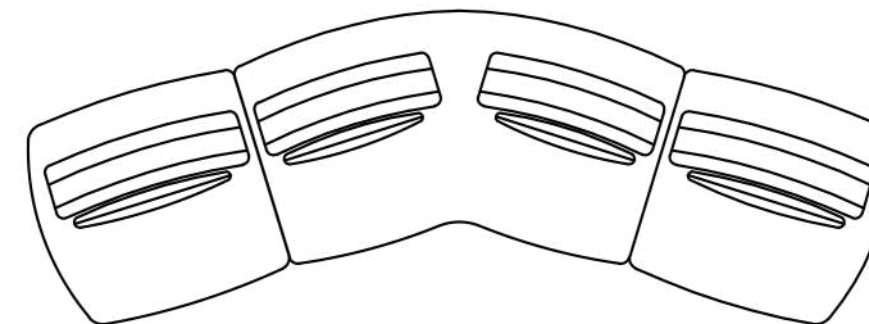
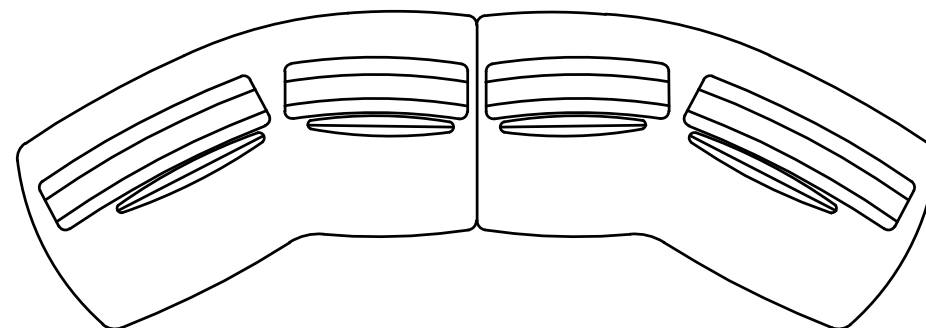
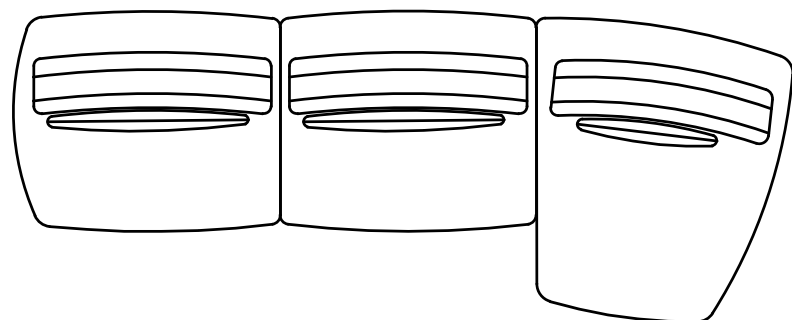

CÓD	DESCRIÇÃO	L	P	A
26804173	OCEANO MOD 145 TERMINACAO CURVA [ASS 1] [ENC 1 BASCULANTE]	1,45	1,22	0,80
26810173	OCEANO MOD 135 TERMINACAO CURVA [ASS 1] [ENC 1 BASCULANTE]	1,35	1,22	0,80
26805173	OCEANO MOD 125 TERMINACAO CURVA [ASS 1] [ENC 1 BASCULANTE]	1,25	1,22	0,80
26811173	OCEANO MOD 115 TERMINACAO CURVA [ASS 1] [ENC 1 BASCULANTE]	1,15	1,22	0,80
26806173	OCEANO MOD 105 TERMINACAO CURVA [ASS 1] [ENC 1 BASCULANTE]	1,05	1,22	0,80
26807173	OCEANO MOD 140 CENTRAL [ASS 1] [ENC 1 BASCULANTE]	1,40	1,22	0,80
26812173	OCEANO MOD 130 CENTRAL [ASS 1] [ENC 1 BASCULANTE]	1,30	1,22	0,80
26808173	OCEANO MOD 120 CENTRAL [ASS 1] [ENC 1 BASCULANTE]	1,20	1,22	0,80
26813173	OCEANO MOD 110 CENTRAL [ASS 1] [ENC 1 BASCULANTE]	1,10	1,22	0,80
26809173	OCEANO MOD 100 CENTRAL [ASS 1] [ENC 1 BASCULANTE]	1,00	1,22	0,80
26801173	OCEANO MOD ANGULADO 250 TERMINACAO CURVA [ASS 1] [ENC 2 BASCULANTE]	2,50	1,56	0,80
26803173	OCEANO MOD ANGULADO MIOLO [ASS 1] [ENC 2 BASCULANTE]	2,20	1,56	0,80
26802173	OCEANO SOFA MOD CHAISE 145 TERMINACAO CURVA [ASS 1] [ENC 1 BASCULANTE]	1,45	1,55	0,80

ABIMAD⁴¹
LANÇAMENTOS



SUMA

Linha Conceitual - Living
Desenvolvido por B2D Design



Design

MATHEUS
BORGES

Conceituado a partir da ideia do equilíbrio entre uma estética moderna e uma estética aconchegante, o sofá Suma sintetiza harmonicamente os conceitos de conforto e pragmatismo através das suas formas volumosas, da valorização dos detalhes estruturais da peça e do contraste entre os materiais utilizados, representando assim, um objeto presente na inserção entre o convidativo eo conceitual que captura a essência de ambos esses conceitos.

ABIMAD⁴¹
LANÇAMENTOS

SUMA



SUMA

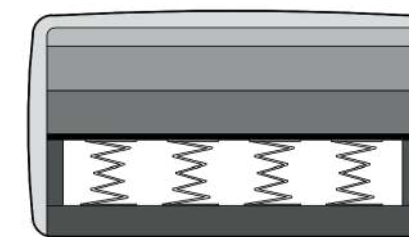
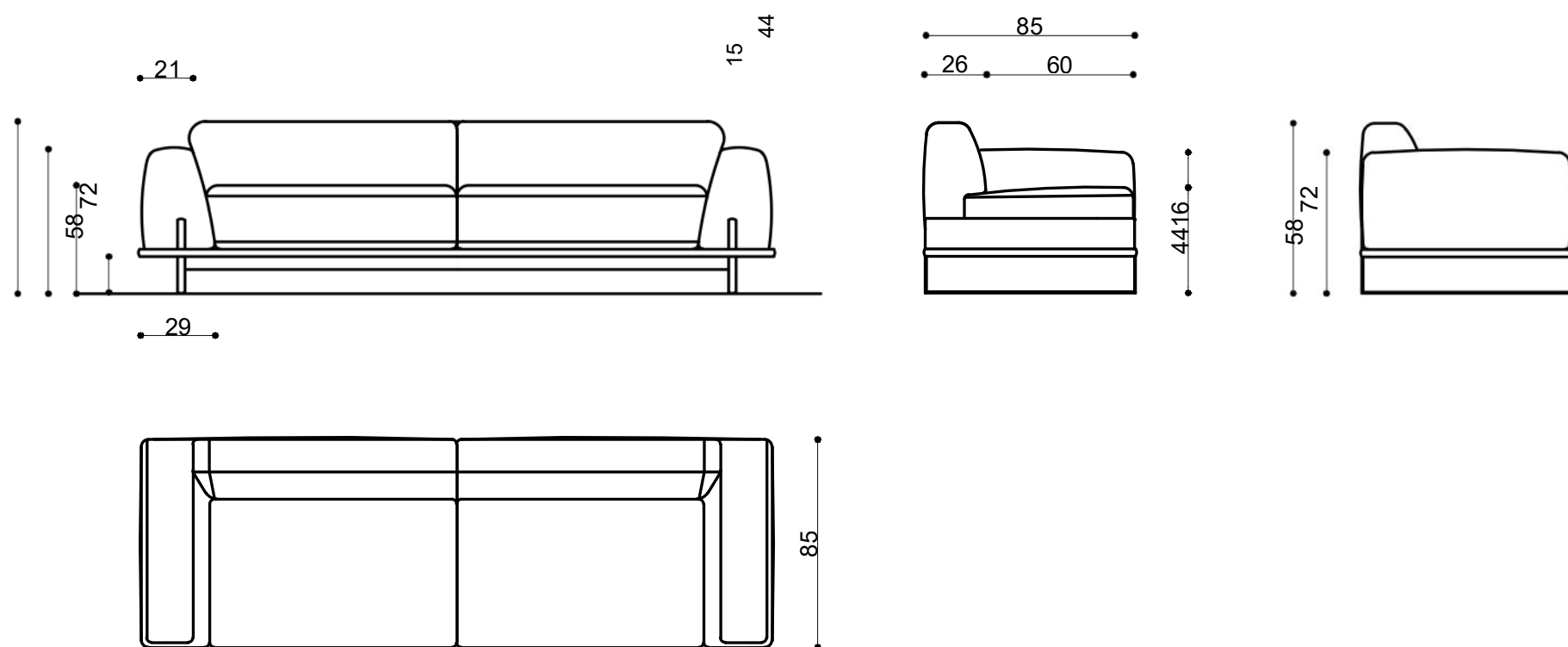

Fibra Acrílica 250 Soft
 D24 Hipersoft
 D28 SuperSoft RR
 D30 Soft
 Percinta Italiana Molas
 Bonnel

CÓD	DESCRIÇÃO	L	P	A
25406169	SUMA 4 LUGARES 280 BIPARTIDO [ASS 2] [BR 2]	2,80	0,85	0,75
25407169	SUMA 4 LUGARES 260 BIPARTIDO [ASS 2] [BR 2]	2,60	0,85	0,75
25402169	SUMA 4 LUGARES 280 [ASS 2] [BR 2]	2,80	0,85	0,75
25401169	SUMA 4 LUGARES 260 [ASS 2] [BR 2]	2,60	0,85	0,75
25303169	SUMA 3 LUGARES 240 [ASS 2] [BR 2]	2,40	0,85	0,75
25304169	SUMA 3 LUGARES 220 [ASS 2] [BR 2]	2,20	0,85	0,75
25205169	SUMA 2 LUGARES 200 [ASS 2] [BR 2]	2,00	0,85	0,75

ABIMAD⁴¹
 LANÇAMENTOS



WING

Linha Conceitual - Living
Desenvolvido por Bruno Faucz.



Design
**BRUNO
FAUCZ**

A poltrona WING simboliza o impulso de ir além do que os olhos alcançam. Como asas abertas, aponta para os novos horizontes e novas possibilidades. É o design que convida a voar em direção ao alto grau de satisfação e conforto.

WING



ABIMAD⁴¹
LANÇAMENTOS

WING

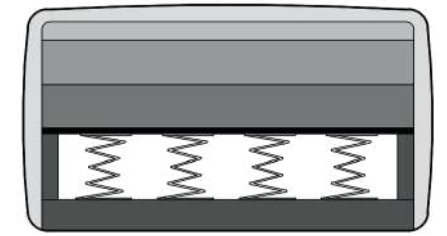
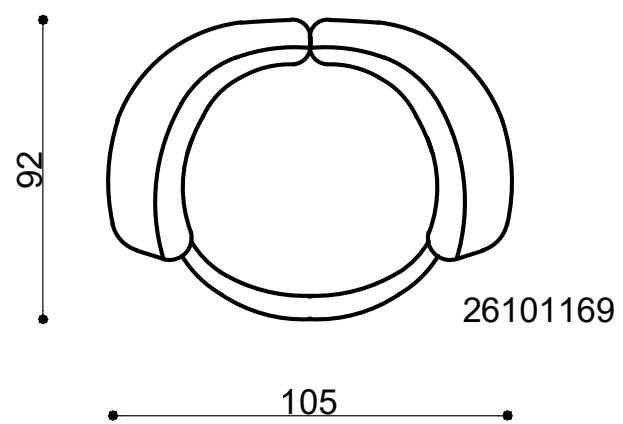
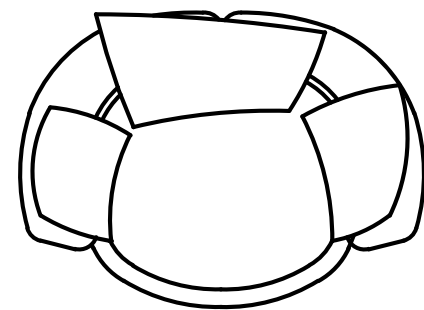
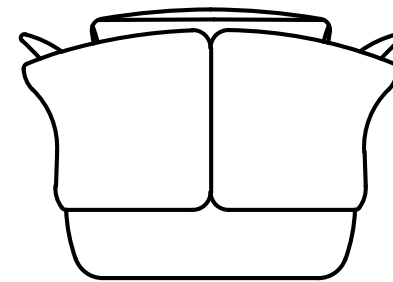
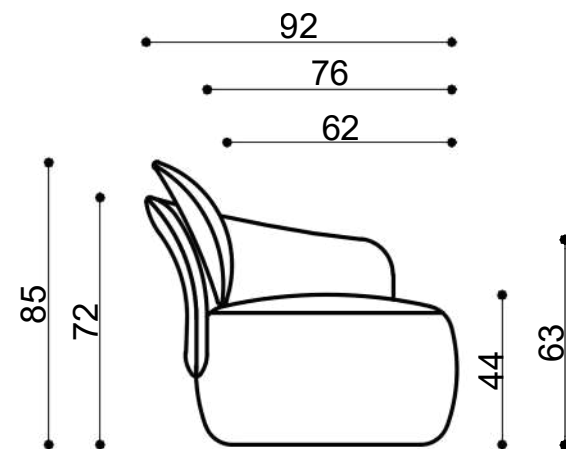
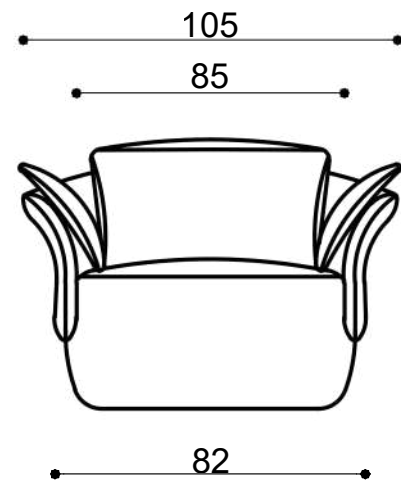
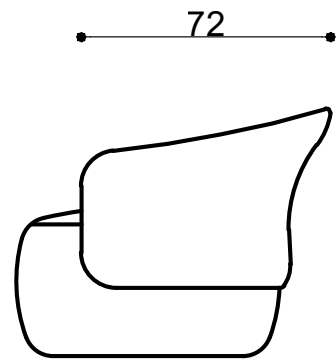

Fibra Acrílica 250 Soft
 D24 Hipersoft
 D28 SuperSoft RR
 D30 Soft
 Percinta Italiana Molas
 Bonnel

CÓD	DESCRIÇÃO	L	P	A
26101176	WING POLTRONA FIXA	1,05	0,92	0,85
26102176	WING POLTRONA GIRATORIA	1,05	0,92	0,85

ABIMAD41
 LANÇAMENTOS